

B62ABT

Congratulazioni per l'acquisto del Sistema Waketower Boss B62ABT.

Il sistema è stato progettato, costruito e fabbricato, per fornirvi il massimo livello di prestazioni e qualità, ed offrirvi anni di piacevole ascolto.

Grazie per aver scelto questo Sistema Audio Boss per il vostro intrattenimento!

Contenuto

- B62ABT sistema altoparlanti Waketower Marini (uno attivo e l'altro passivo)
- Controller Multifunzione Bluetooth
- Kit per il montaggio del Controller sul manubrio
- Kit per montaggio e fissaggio Waketover
- Cavo di alimentazione
- Fascette di fissaggio
- Manuale
- Garanzia

PRIMA DI INIZIARE - IMPORTANTI NORME DI SICUREZZA

Siate sicuri di osservare le seguenti istruzioni:

- Non operare su apparecchiature video mobili durante la guida di un veicolo a motore - guida sicura e considerazione per la sicurezza degli altri dovrebbero essere sempre la vostra priorità.
- Nel caso in cui si dovesse notare fumo, strani rumori, strani odori uscire da questo prodotto, o altre anomalie, spegnere immediatamente l'apparato, disconnettere l'alimentazione e rivolgersi ad un rivenditore autorizzato o al più vicino BOSS AUDIO Service Center. L'uso del prodotto in condizioni anomale può causare danni permanenti al sistema.
- Impostare il volume ad un livello basso, poi aumentare lentamente il volume della musica fino a quando si può ascoltare gradevolmente senza distorsioni o disagio per l'udito.
- Non alzare mai il volume ad un livello tale da non riuscire più a sentire i rumori attorno a voi.
- Prestare attenzione od interrompere temporaneamente l'ascolto in situazioni potenzialmente pericolose.

Interferenze Funzionamento e sicurezza bluetooth

Il Bluetooth è una tecnologia che si è affermata negli anni come standard delle comunicazioni senza fili tra dispositivi di diversa natura ed utilizza frequenze radio a corta portata.

Grazie a queste onde i dispositivi possono comunicare tra di loro purché si trovino entro l'area di copertura del segnale.

È bene disattivare il bluetooth quando non lo state utilizzando, così sarà possibile evitare accessi non autorizzati ed inutili interferenze con altri dispositivi elettronici come: router Wi-Fi (specialmente a 2.4 GHz), forni a microonde, telefoni cordless e altoparlanti wireless.

In base alle conoscenze attuali, le radiazioni ad alta frequenza dei dispositivi Bluetooth non dovrebbero avere effetti sulla salute nel breve termine, ma i loro effetti a lungo termine sulla salute non sono stati ancora valutati.





Precauzioni per l'installazione

Consultare sempre un installatore professionista.

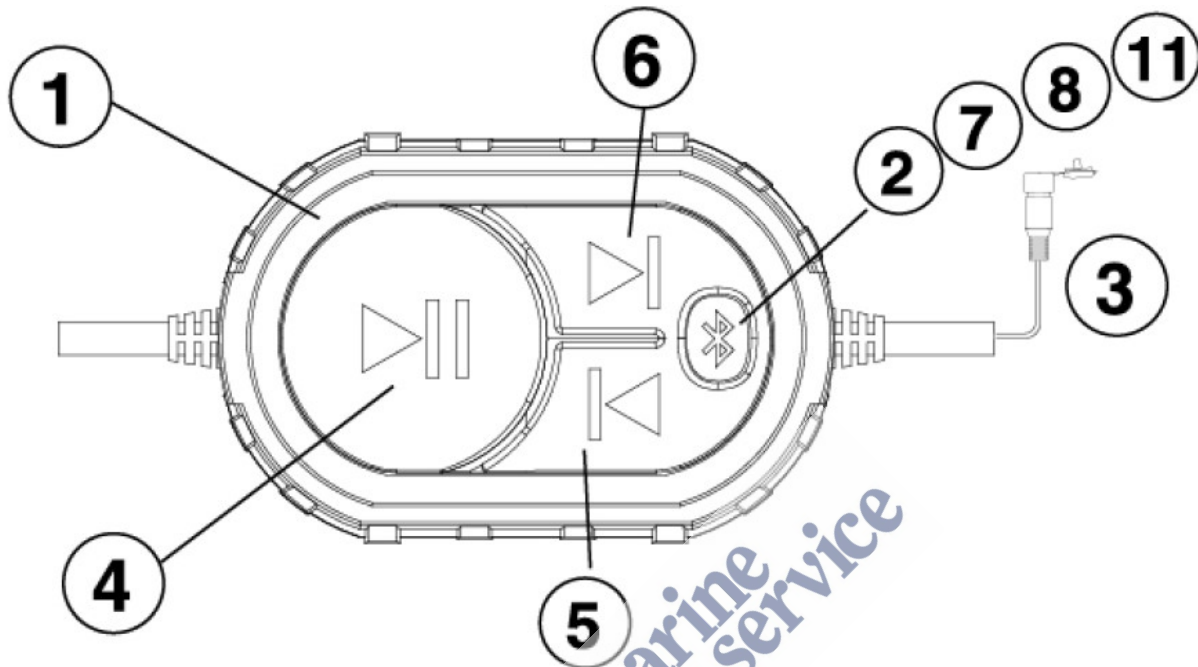
- Non tentare di installare o riparare questo prodotto da soli.
L'installazione o la manutenzione di questo prodotto da parte di persone senza adeguata formazione professionale ed esperienza nel montaggio di apparecchiature elettroniche ed accessori per veicoli motorizzati, può essere pericolosa e potrebbe esporre l'utente al rischio di scosse elettriche, lesioni o altri pericoli.
- Affidare le riparazioni ad un Centro di assistenza qualificato BOSS AUDIO SYSTEMS.
- Lo stereo Boss Marine deve essere collegato direttamente alla batteria dell'imbarcazione.
- Prima di iniziare qualsiasi procedura di cablaggio diretto sulla batteria dell'imbarcazione, assicurarsi di scollegare il terminale negativo dalla batteria.
- Se si deve prolungare il cavo di alimentazione principale, si suggerisce di montare un fusibile opzionale ed un portafusibile (non inclusi) di almeno 20 Ampere in linea con il terminale positivo della batteria.
- La lunghezza del cavo di massa dovrebbe essere il più breve possibile, non più di 45 cm. Se prolungate questo cavo dalla batteria, assicurarsi di usare un cavo di sezione adeguata alla lunghezza e solo rame di alta qualità.
- Il B62ABT è resistente alle intemperie ma, non essendo impermeabile, non dovrebbe essere mai immerso.
- Per l'installazione del B62ABT utilizzare solo parti di ricambio fornite dalla casa madre.

CONTROLLER MULTIFUNZIONE (MFC)





1. MCF – Controller Multifunzione.
2. Indicatore a Led blu Bluetooth / Indicatore di stato Aux-In (Led Rosso).
3. Alloggiamento Aux-In per Jack da 3,5mm.
4. Riproduzione / Pausa / Tenere premuto per l'Accensione.
5. Traccia precedente / Tenere premuto per diminuire il volume.
6. Traccia successiva / Tenere premuto per aumentare il volume.
 Avviso sonoro quando si raggiunge il livello massimo del volume in modalità bluetooth
7. Tenendo premuto il tasto  per 4 secondi viene disconnesso ogni dispositivo bluetooth precedentemente accoppiato.
8. Tenendo premuto il tasto  per 10 secondi vengono cancellati dalla memoria tutti i dispositivi bluetooth precedentemente accoppiati.
9. Viene disconnesso ogni dispositivo bluetooth precedentemente accoppiato se si disabilita il Bluetooth dal menu del vostro dispositivo.
10. Quando si riaccende l'apparato, il led blu del bluetooth  lampeggia lentamente per circa 30 secondi, alla ricerca dei dispositivi precedentemente accoppiati.
 Successivamente il led blu del bluetooth  lampeggia velocemente per circa 9 minuti e 30 secondi fino a spegnersi.
11. Quando un dispositivo bluetooth esce fuori della portata del vostro B62ABT si disconnette automaticamente, il led blu  lampeggia lentamente per circa 1 minuto alla ricerca dei dispositivi precedentemente accoppiati, successivamente lampeggia velocemente per circa 9 minuti fino a spegnersi.

12. Se la tensione di alimentazione scende al di sotto dei 9,5 Volt, il controller emette un BEEP di avvertimento.
13. Il controller MCF emette avvisi sonori: nel caso di Accensione o spengimento / Attivazione o disattivazione Bluetooth / Raggiungimento Volume Massimo / Basso voltaggio.

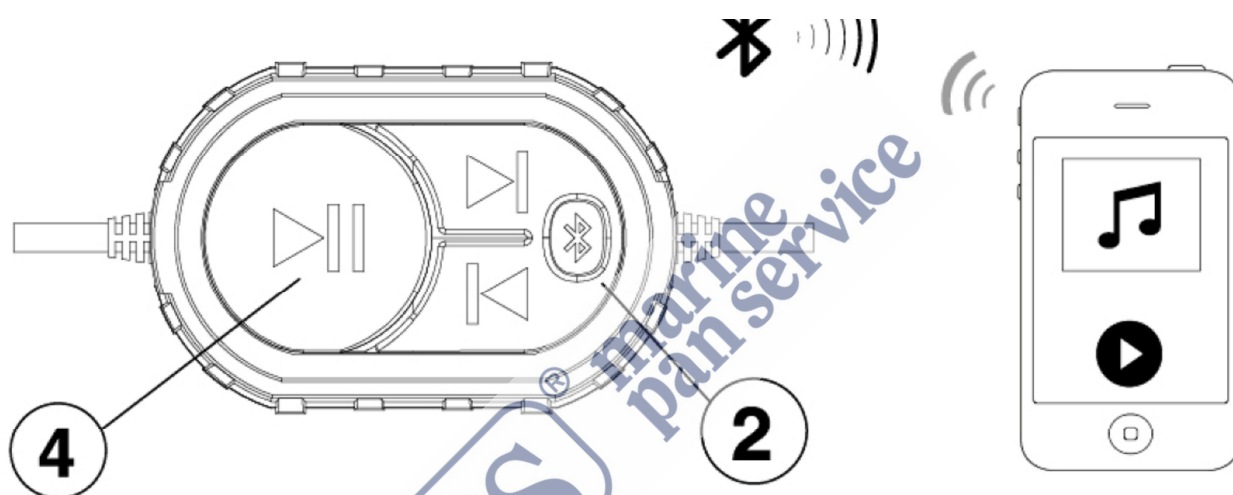
OPERARE CON BLUETOOTH



Accoppiamento e creazione di una nuova connessione Bluetooth

1. Accendere il B62ABT tenendo premuto il tasto multifunzione  per 3 secondi, il led blu  comincia a lampeggiare per 30 secondi a segnalare che il dispositivo è pronto per essere accoppiato.

Nota: Avete 30 secondi per effettuare l'accoppiamento altrimenti dovrete ripetere la procedura dall'inizio.

2. Adesso il B62ABT è in modalità accoppiamento:

Utilizzatori sistema operativo "Android"

- a. Entrare nel menu impostazioni del vostro dispositivo.
- b. Selezionare menu Bluetooth.
- c. Attivare il Bluetooth ed effettuare la scansione.
- d. La voce Boss B62ABT apparirà tra i dispositivi disponibili.
- e. Selezionare la voce Boss B62ABT per connettere il Bluetooth.

Utilizzatori sistema operativo “ios”

- Entrare nel menu impostazioni del vostro dispositivo.
 - Selezionare il menu Bluetooth.
 - Attivare il bluetooth.
 - La voce Boss B62ABT apparirà tra tra i dispositivi disponibili.
 - Selezionare la voce Boss B62ABT per connettere il Bluetooth.
3. Se la voce Boss B62ABT non appare, ripetere la procedura per aggiornare la lista dei dispositivi disponibili.
 4. A connessione avvenuta potrete riprodurre i brani del vostro dispositivo sul Boss B62ABT.



RICONNESSIONE

1. Accendere il B62ABT ed il dispositivo precedentemente accoppiato.
2. L'unità si riconnetterà automaticamente via Bluetooth.
3. Se il dispositivo era stato accoppiato in precedenza, ma non è l'ultimo che è stato accoppiato:
 - a. Assicurarsi che non sia già accoppiato qualche altro dispositivo.
 - b. Entrare nel Menu Bluetooth del vostro dispositivo.
 - c. La voce "Boss B62ABT" apparirà tra quelle selezionabili.
 - d. Selezionare "Boss B62ABT" per la riconnessione.
4. Se il vostro dispositivo mobile è fuori della portata del "Boss B62ABT" allora si disconnetterà automaticamente.
 - a. Per riconnettere un dispositivo rientrato nella portata del "Boss B62ABT" premere il tasto  Play/Pause, una sola volta.
 - b. Il "Boss B62ABT" sarà ora riconnesso al dispositivo.

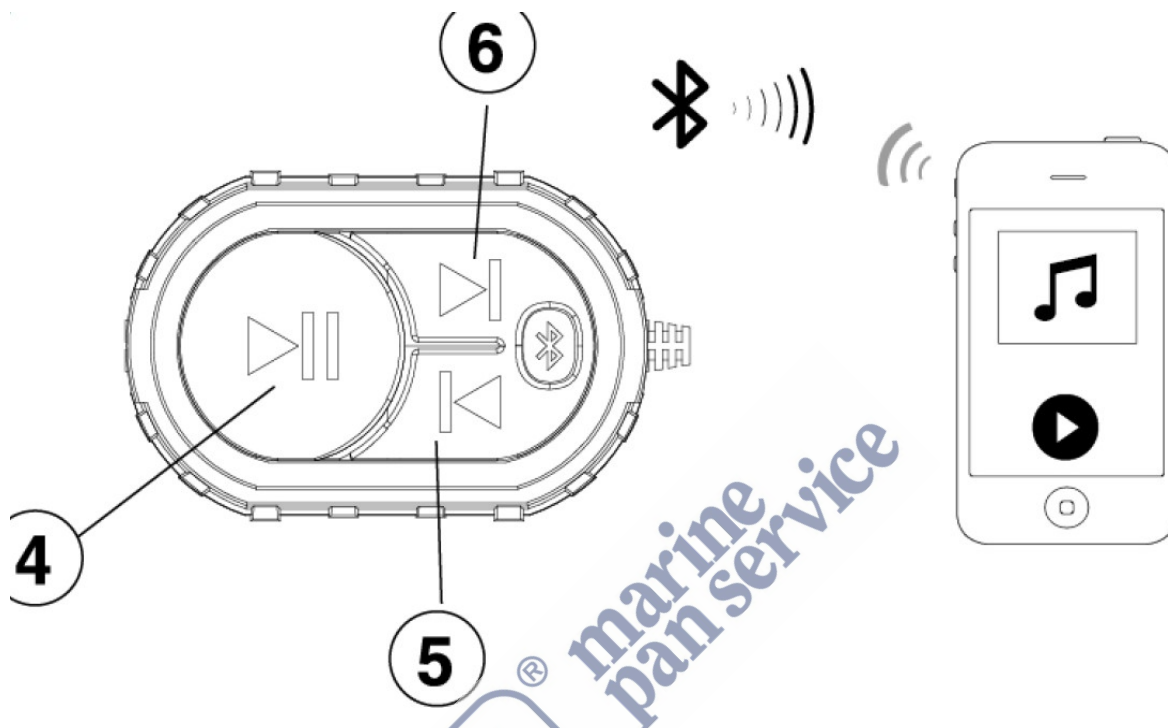

Per evitare l'esaurimento prematuro delle batterie di alimentazione, questo apparato dovrebbe essere usato a motore acceso. L'utilizzo del "Boss B62ABT" a motore spento, a lungo andare, potrebbe scaricare la batteria principale.

OPERAZIONI BLUETOOTH CON IL CONTROLLER MULTIFUNZIONE



1. Premere una volta il tasto Play/Pause  per riprodurre i brani oppure toccare la voce "play" sul Touch Screen del vostro dispositivo.
2. Per passare al brano successivo premere il tasto .
3. Per tornare al brano precedente premere il tasto .

REGOLAZIONE DEL VOLUME

1. Per aumentare il volume tenere premuto il tasto  per 2/3 secondi.
2. Per ridurre il volume tenere premuto il tasto  per 2/3 secondi.

Nota: Assicurarsi che il volume bluetooth del vostro dispositivo sia settato almeno al 75% prima di riprodurlo.

INGRESSO AUDIO AUSILIARIO

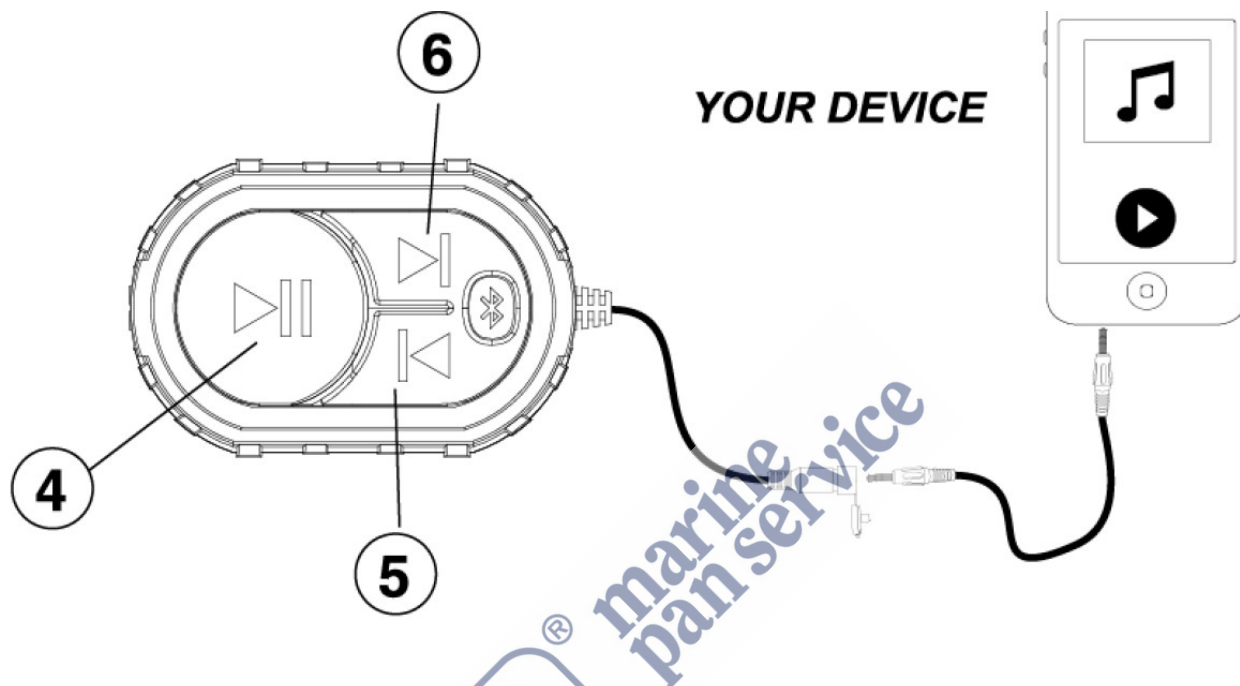

Il "Boss B62ABT" può riprodurre audio da un qualsiasi dispositivo che sia dotato di Jack cuffia da 3,5 mm.



OPERAZIONI AUDIO CON IL CONTROLLER MULTIFUNZIONE

1. Accendere il boss B62ABT tenendo premuto il tasto  per 3 secondi.
2. Disconnettere ogni apparato accoppiato via bluetooth, disattivando il bluetooth dalle impostazioni.
3. Connettere il jack da 3,5 mm integrato sulla destra del controller multifunzione con il jack cuffia del vostro dispositivo.

REGOLAZIONE DEL VOLUME

1. Per aumentare il volume tenere premuto il tasto  per 2/3 secondi.
2. Per ridurre il volume tenere premuto il tasto  per 2/3 secondi.

Nota: Assicurarsi che il volume cuffia del vostro dispositivo sia settato almeno al 75% prima di riporlo.

Prima di installare l'apparato:

Per evitare possibili cortocircuiti nell'impianto elettrico, accertarsi di scollegare il cavo negativo (-) dalla batteria prima dell'installazione.

Utilizzare questa unità con una batteria da 12 Volt e solo con massa a negativo. In caso contrario si potrebbero causare incendi o malfunzionamenti.

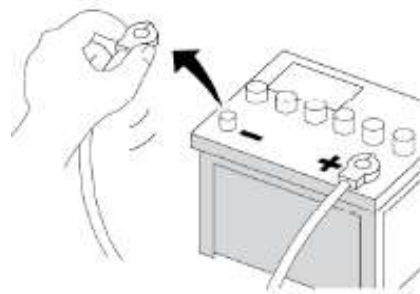

Quando si sostituisce il fusibile, assicurarsi di utilizzare solo un fusibile del valore specificato per questo prodotto.

Per evitare cortocircuiti, coprire gli eventuali cavi non collegati con nastro isolante. E' particolarmente importante isolare qualsiasi cavo non utilizzato, perchè se lasciato scoperto potrebbe causare un corto circuito.

Durante il collegamento di altri dispositivi a questo prodotto, fare riferimento alle istruzioni inerenti al prodotto da collegare. Il cavo nero corrisponde al cavo di massa, assicurarsi di collegare il cavo di massa come prima operazione.

Verificare quindi che il cavo di massa sia collegato correttamente a parti metalliche del telaio, al corpo dell'imbarcazione o direttamente alla batteria.

Se la vostra imbarcazione non ha un telaio predisposto per la massa, allora il cavo negativo di questa unità, dell'amplificatore di potenza e di un secondo sistema devono essere collegati a massa separatamente, utilizzando viti di fissaggio diverse. Se la vite per il fissaggio del cavo di massa si allenta o cade, può causare incendi o malfunzionamento.

SUGGERIMENTI PER IL MONTAGGIO

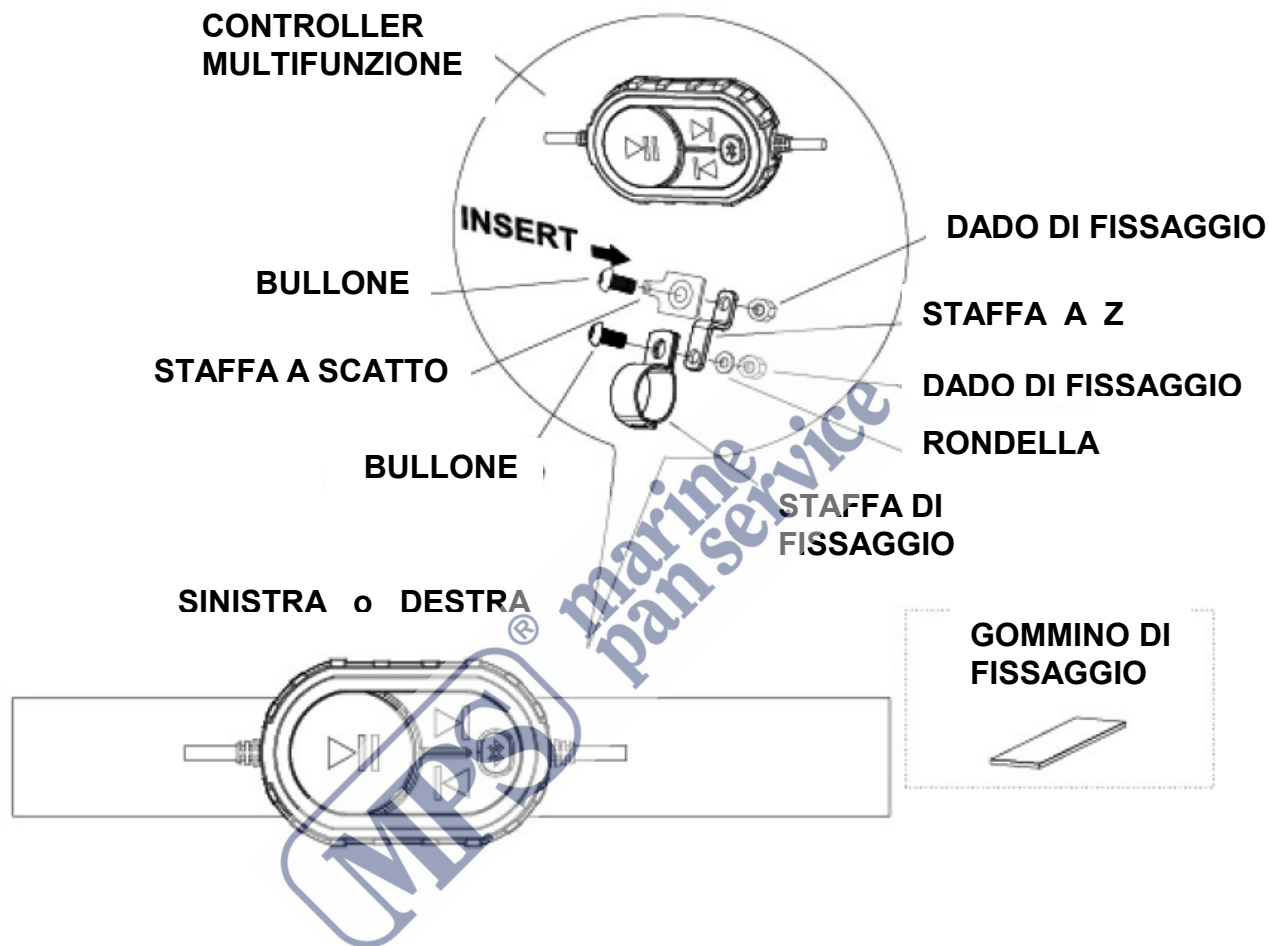

Strumenti necessari per il montaggio:
Chiave da 12 mm, bussola o pinza.
Brucoia esagonale da 6 mm.

ISTRUZIONI PER L'INSTALLAZIONE

- CHIAVE A BRUCOLA DA 3/16"
- CHIAVE A BRUCOLA DA 5/32"
- CHIAVE DINAMOMETRICA
- FILO DI BLOCCO COMPOSTO PER FISSAGGIO

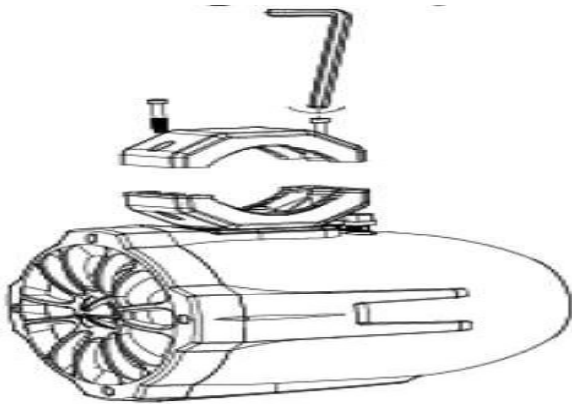

Con la brucola da 3/16" svitare le viti di chiusura superiori come in figura qui a fianco. Fare attenzione alla forza di torsione da esercitare sulle viti riportata sull'etichetta.

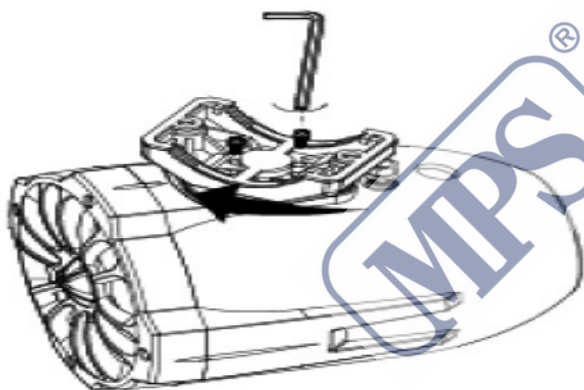

Se la posizione dello speaker non deve essere cambiata, applicare il frenafili e serrare le viti con la brucola da 5/32" a 5 nM di torsione.

Per regolare la posizione dello speaker svitare le viti con la brucola da 5/32".

Nota: le viti devono rimanere orientate alle ore 12 o 6 dopo aver orientato la staffa nella posizione desiderata.

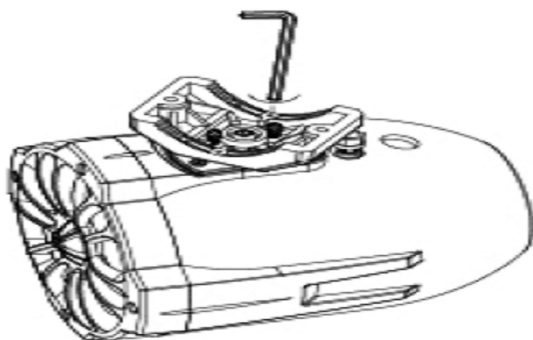

Applicare il frenafili e serrare le viti con la brucola da 5/32" a 5 nM di torsione.

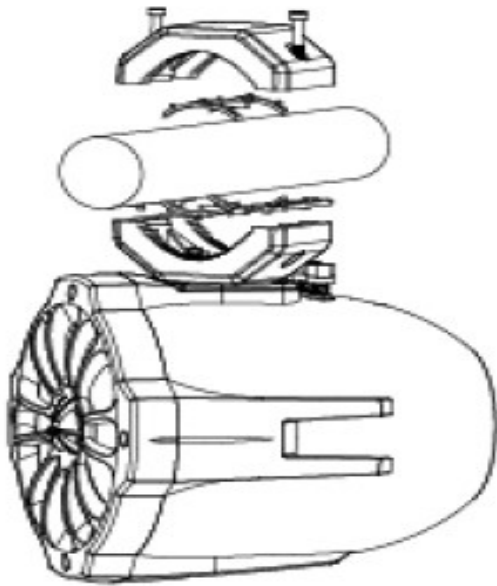

Posizionare i corretti spessori in gomma nella parte inferiore e superiore della staffa.
Applicare il frenafili sui bulloni. Serrare i bulloni in modo uniforme (entrambi i lati devono avere lo stesso spazio tra i bulloni). Utilizzando la bussola da 3/16" serrare i bulloni con una torsione di 7 nM.

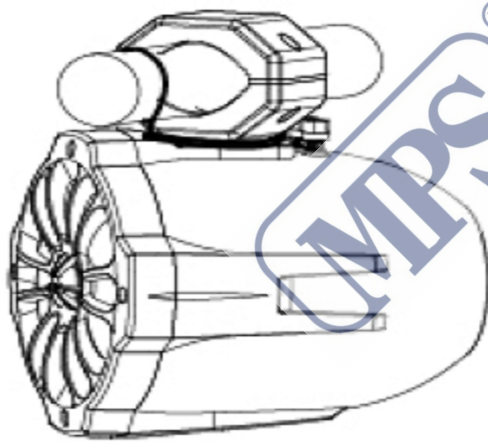

Avvolgere il filo di sicurezza in dotazione intorno alla base della staffa ed al tubolare.

CABLAGGI

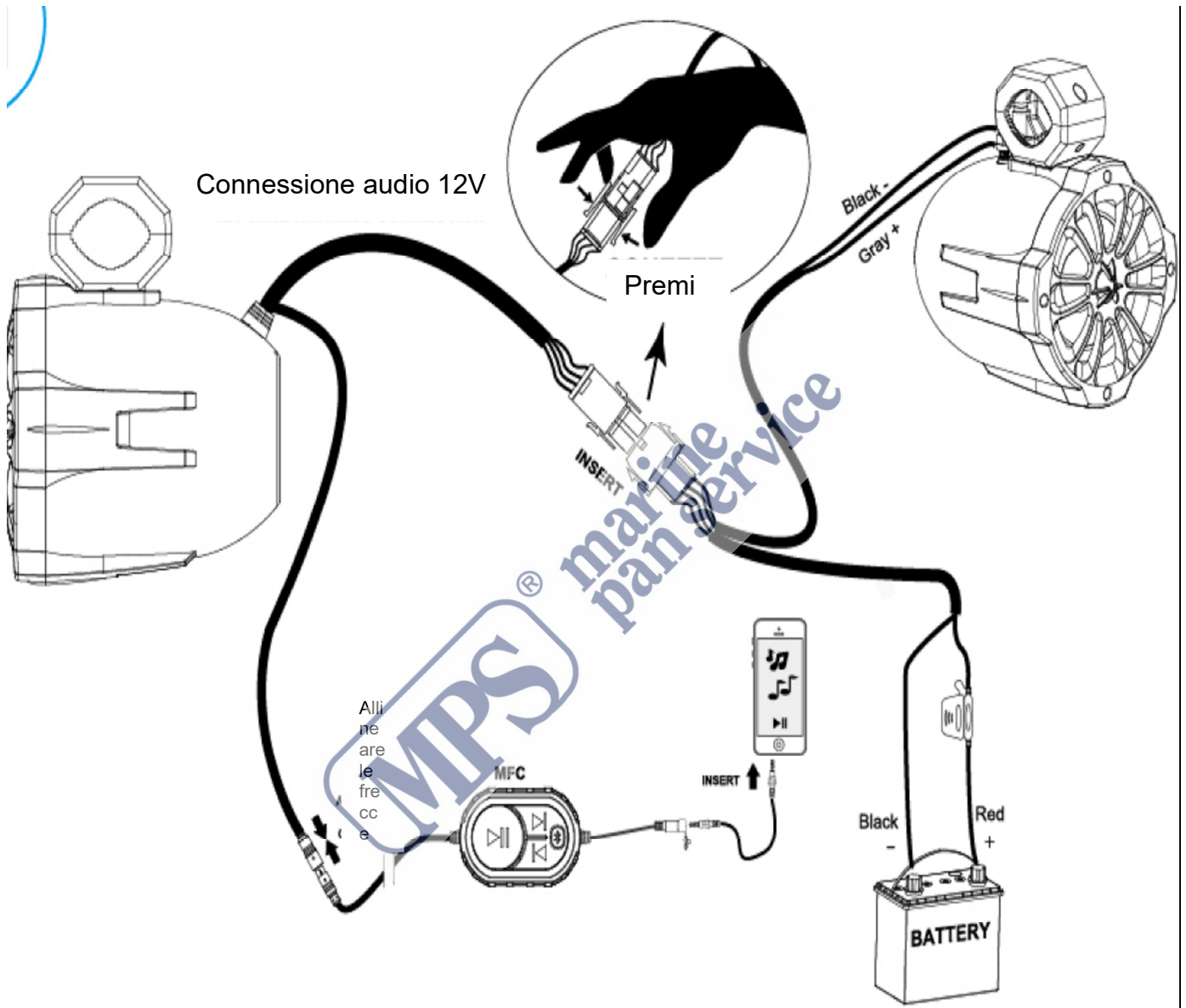

SPECIFICHE

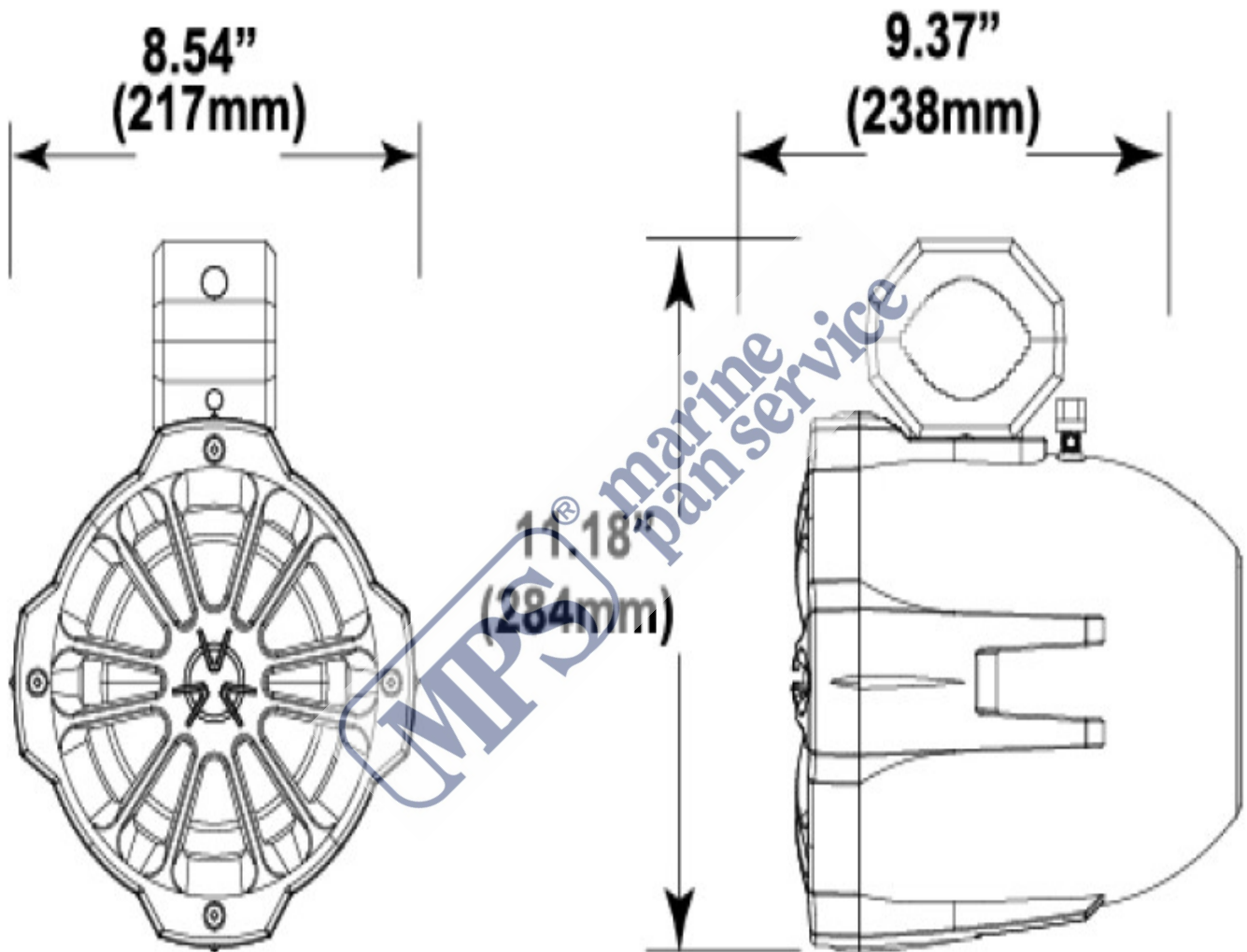

BLUETOOTH

Gamma di frequenza.....	2.402-2.480 GHz
Potenza Continua Max.....	3.11 dBm (classe di potenza 2)
Numero canali	79
Spaziatura canali:.....	1MHz
Tipo modulazione.....	tt/4-DQPSK, 8-DPSK
Versione Bluetooth.....	v4.0 w / EDR
Antenna.....	InternalAntenna 1.0dBi(Max)
Profili BT supportati	A2DP

CASSE

- Impedenza: 4 Ohm
- Magnete: in Ferrite
- Tipo di cono: polipropilene iniettato con bordo in gomma butilica
- Misura del Tweeter: 1" PEI DOME

AMPLIFICATORE

- Potenza Massima in uscita: 750 Watts
- Impedenza: 10K Ohm
- Risposta in Frequenza: 45Hz – 20kHz
- Spengimento a batteria scarica
- Corrente di standby 0.5 mA

GENERALE

- Alimentazione di esercizio: 12Vcc (10-16V permessa)
- Assorbimento massimo di corrente: 7.8 A
- Fusibile di ricambio: Tipo 10A AGC
- Colore: Nero
- Peso: 6,31 Kg
- Dimensioni cm: 21,7 x 23,8 x 28,4 h

Garanzia

La Garanzia viene attivata tramite la procedura di registrazione on-line che puoi iniziare partendo da questo indirizzo:

<https://www.marinepanservice.com/chi-siamo/servizi-specifici/condizioni-assistenza>

Ti invitiamo a visitare questa pagina anche per informazioni sulle modalità di gestione della garanzia.





INFORMAZIONE AGLI UTENTI

Ai sensi dell'art. 13 del Decreto Legislativo 25 luglio 2005, n. 151 "Attuazione della Direttive 2002/95/CE, 2002/96/CE e 2003/108/CE, relative alla riduzione dell'uso di sostanze pericolose nelle apparecchiature elettriche ed elettroniche, nonché allo smaltimento dei rifiuti"

Il simbolo del cassonetto barrato riportato sull'apparecchiatura indica che il prodotto alla fine della propria vita deve essere raccolto separatamente dagli altri rifiuti.

L'utente dovrà, pertanto, conferire l'apparecchiatura giunta a fine vita agli idonei centri di raccolta differenziata dei rifiuti elettronici ed elettrotecnici, oppure riconsegnarla al rivenditore al momento dell'acquisto di una nuova apparecchiatura di tipo equivalente, in ragione di uno a uno.

L'adeguata raccolta differenziata per l'avvio successivo dell'apparecchiatura dismessa al riciclaggio, al trattamento ed allo smaltimento ambientale compatibile contribuisce ad evitare possibili effetti negativi sull'ambiente e sulla salute e favorisce il riciclo dei materiali di cui è composta l'apparecchiatura.

Lo smaltimento abusivo del prodotto da parte dell'utente comporta l'applicazione delle sanzioni amministrative di cui al D.Lgs. n. 22/1997" (articolo 50 e seguenti del D.Lgs. n. 22/1997).

Il fabbricante, **Boss International Group**, dichiara che il tipo di apparecchiatura radio **B62ABT** è conforme alla direttiva **2014/53/UE**.

Il testo completo della dichiarazione di conformità UE è disponibile al seguente indirizzo Internet:
<https://www.marinepanservice.com/prodotti/B62ABT#download>



Distribuito da MARINE PAN SERVICE S.r.l.

Istruzioni in lingua italiana liberamente tradotte dal manuale originale, a cui è necessario fare riferimento. Proprietà riservata MARINE PAN SERVICE S.R.L., vietata la riproduzione anche parziale senza preventivo consenso scritto della proprietaria.